

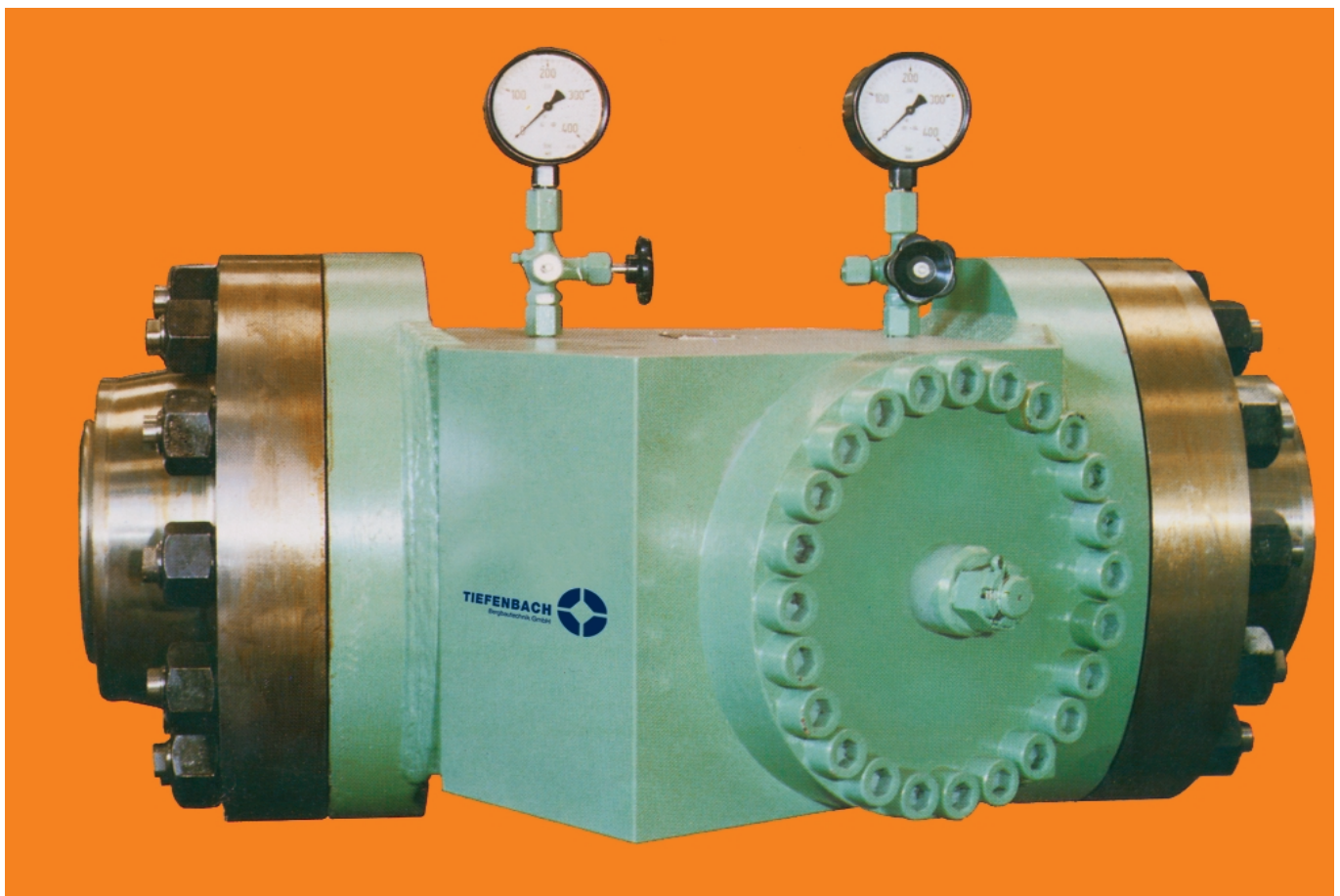

Hochdruck-Filter für Presswasseranlagen  
High-Pressure Filters for Pressure Water Systems  
Filtres à haute pression pour installations d'eau sous pression

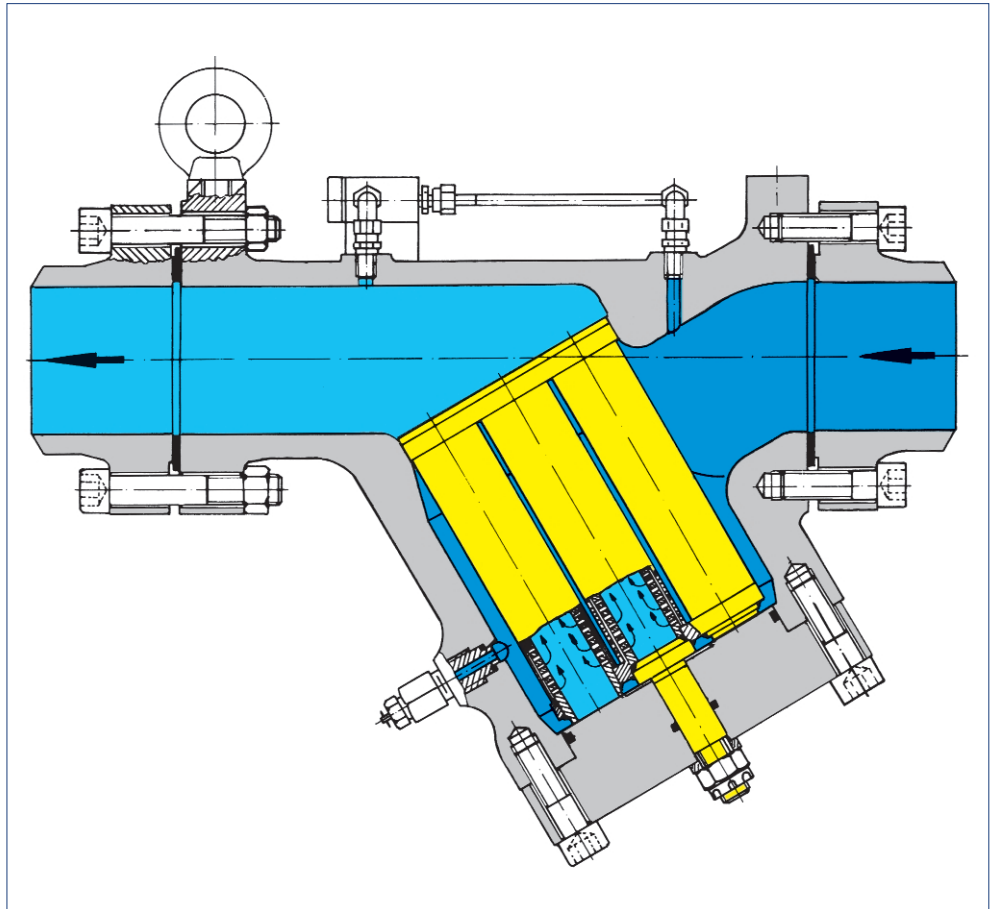

## Allgemeines General Généralités



Unsere Hochdruckfilter sind speziell für Entzunderungsanlagen entwickelt worden.

Diese Filter haben die Aufgabe, Schmutzpartikel, wie z.B. Schweißperlen nach Reparaturarbeiten an Rohrleitungen zurückzuhalten, um ein Verstopfen der Düsen zu verhindern.

Hierdurch werden Zunderstreifen auf dem entzundernten Material vermieden und die Standzeit der Düsen erhöht.

Der Einbau der Hochdruckfilter sollte deshalb unmittelbar vor der Spritzrampe erfolgen.

Die wesentlichen Bestandteile des Filters sind:  
**das Gehäuse aus Stahlguß**  
**das Filterelement mit den Filterkerzen aus Edelstahl**  
**die elektrische oder mechanische Verschmutzungsanzeige**

Eine strömungsgünstige Konstruktion und eine großzügig dimensionierte Filterfläche garantieren einen geringen Druckabfall.

Bedingt durch die Bauweise ist ein Nachrüsten in bereits bestehende Anlagen in nahezu allen Fällen möglich.

Our high pressure filters have been specially developed for descaling equipment.

It is the main task of the filters to retain dirt particles which could block the nozzles e.g. weld beads after repairs to pipes.

Scale streaks on the descaled material are thus avoided and the nozzles have a longer life.

The high pressure filters should thus be installed directly in front of the spray header.

The main components of the filter are:  
**the cast steel housing;**  
**the filter element with stainless steel filter tubes;**  
**the electrical or mechanical contamination indicator.**

A design which promotes an easy flow and a filter area of ample size ensure a small pressure drop.

It is due to its design that the filter can be incorporated into existing systems in almost all cases.

Nos filtres à haute on pression ont été étudiés spécialement pour les installations de décalaminage.

Le but principal des filtres est de retenir les particules de saletés pouvant obturer les buses, telles que, par exemple, les perles de soudure se formant à la suite des réparations sur les tuyauteries.

On évite ainsi que des bandes de calamine subsistent sur le produit décalaminé. La longévité des buses est accrue.

Les filtres à haute pression doivent pour cette raison être montés immédiatement en amont des rampes de buses.

Les filtres sont constitués pour l'essentiel par **le corps en acier moulé**  
**l'élément de filtration avec les cierges filtrants en acier inoxydable**  
**l'indicateur d'encrassement électrique ou mécanique.**

Une construction assurant une bonne circulation et une surface filtrante largement dimensionnée garantissent une faible perte de charge.

Le montage ultérieur de ce filtre dans des installations déjà existantes est possible dans la plupart des cas du fait de son mode de construction.

Hauptabmessungen  
Main Dimensions  
Dimensions principales

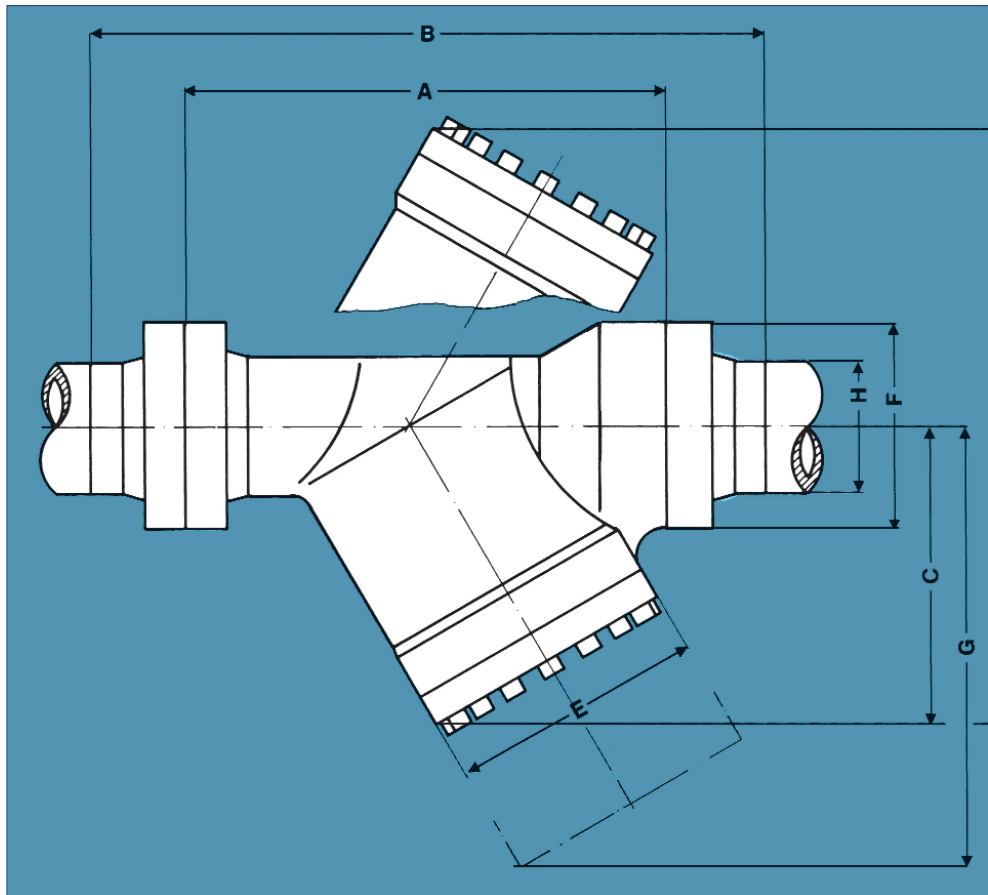

DIN	A	B	C	D	ØE	ØF	G	H			Gewicht Weight Poids kg
								PN 100	PN 160	PN 250	
	mm							PN 100	PN 160	PN 250	kg
80	420	615	370	-	245	185	630	88,9x6,3	101,6x8,8	101,6x12,5	150
100	560	775	365	-	250	225	620	114,3x8,8	114,3x10	139,7x17,5	175
125	560	805	400	-	300	250	655	139,7x10	152,4x12,5	168,3x20	230
150	640	915	415	-	340	275	665	168,3x12,5	177,8x16	193,7x25	335
200	800	1105	1000	1000	340	345	750	219,1x16	244,5x20	273x36	610

Kenndaten  
Characteristic data  
Caractéristiques  
techniques

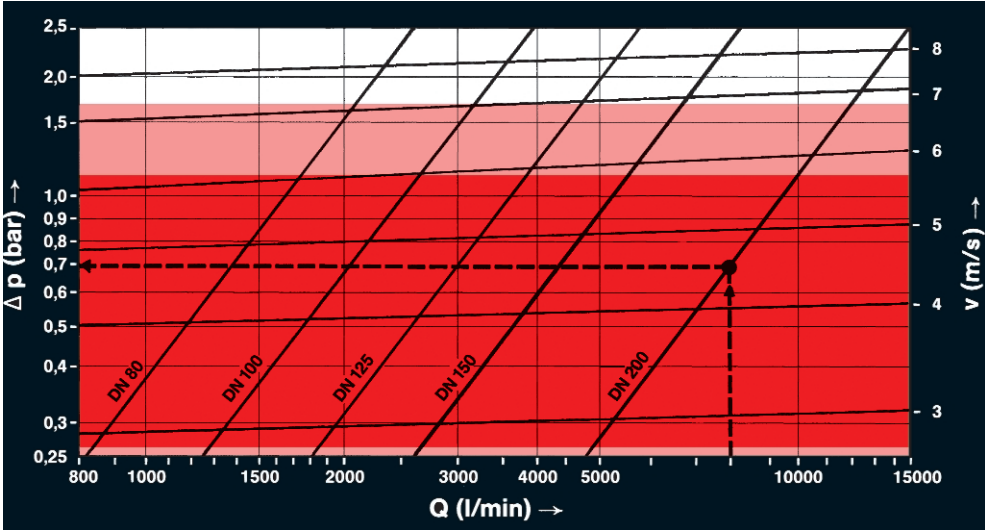

Beispiel:

Example:

Exemple:

**Gegeben:**  
Durchflußmenge Q= 8000 l/min  
**Gesucht:**  
Nenngröße, Durchflußgeschwindigkeit, Druckdifferenz  
**Lösung:**  
Nenngröße DN = 200  
Durchflußgeschwindigkeit v = 4,4 m/sec  
Druckdifferenz Δ p = 0,7 bar

**Given:**  
Flow rate Q= 8000 l/min  
**Required:**  
Inside diameter, flow velocity, pressure drop  
**Selected:**  
Inside diameter DN = 200  
Flow velocity v = 4,4 m/sec  
Pressure difference Δ p = 0,7 bar

**Donnée:**  
Débit Q= 8000 l/min  
**On cherche:**  
diamètre nominal, vitesse d'écoulement, variation de pression  
**Solution:**  
Diamètre nominal DN = 200  
Vitesse d'écoulement v = 4,4 m/sec  
Variation de pression Δ p = 0,7 bar

Zulässige Druckdifferenz: 70 bar  
Ansprech Druckdifferenz des Verschmutzungsanzeigers: 5 bar

Permitted pressure difference: 70 bar  
Response pressure difference of "filter clogged" indicator: 5 bar

Variation de pression admise: 70 bar  
Variation de pression de manœuvre de l'indicateur d'encrassement: 5 bar

Bestellangaben

Requested data for orders

Indication à fournir lors d'une commande

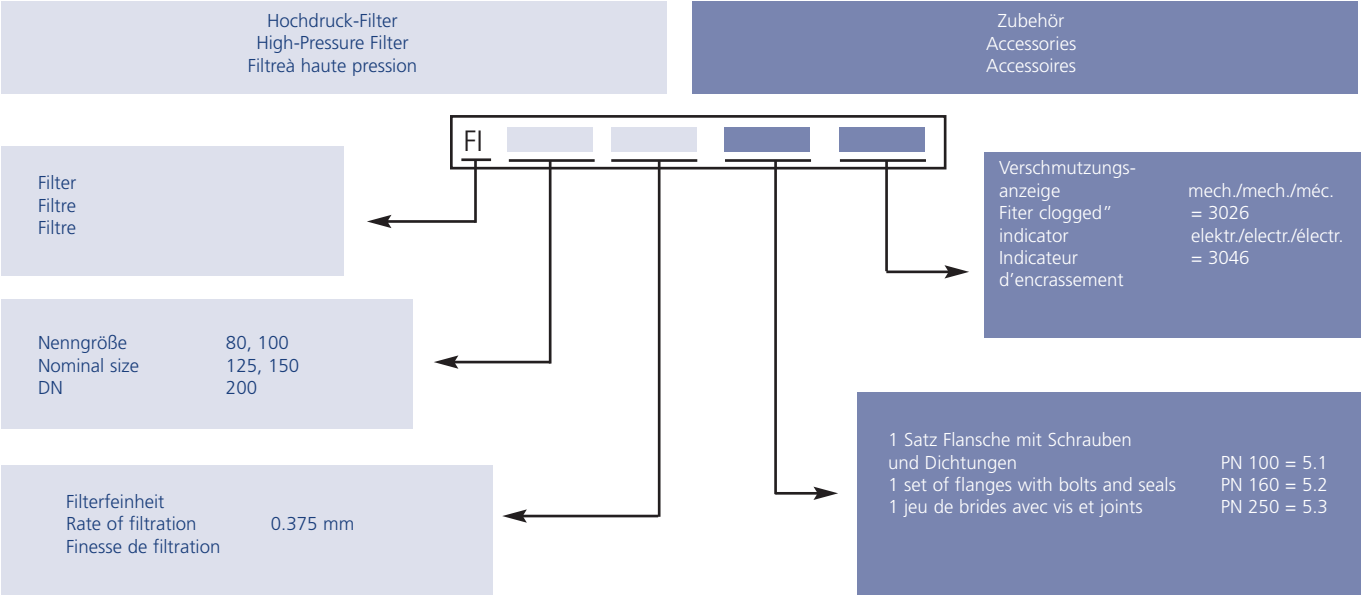

Reserveteile  
Spare parts  
Pièces de rechange

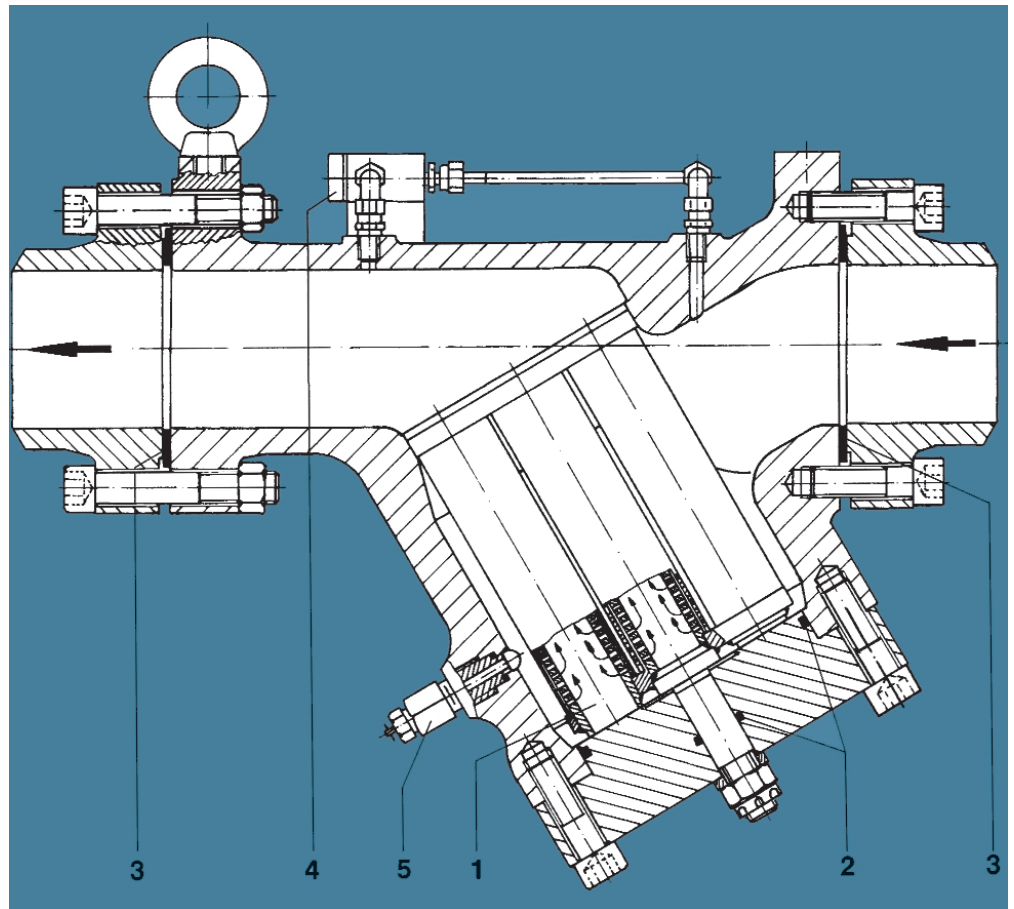

Teil Item Repère	Benennung Disignation Dénomination	DN 80	DN 100	DN 125	DN 150	DN 200
1	Filtereinsatz Filter element Élément filtrant	1* 801	1001	1251	1501	2001
2	Dichtungssatz Seal set Jeu de joints	802	1002	1252	1502	2002
3	Flansch-Dichtung Flange seal Joint de bride	803	1003	1253	1503	2003
4	Verschmutzungsanzeige "Filter clogged" indicator Indicateur d'encrassement	804	1004	1254	1504	2004
5	Entlüftungsventil Air bleed valve Vanne d'évacuation d'air	805	1005	1255	1505	2005

1\* DN 80-150 =  
1 Stück  
1 off  
1 pièce

DN 200 =  
2 Stück  
2 off  
2 pièces

Technische Änderungen vorbehalten  
Subject to technical modification  
Sous réserve de modifications techniques